

# Innalzamento temperatura di ritorno RHT DN 20 | RHT DN 25

Tecnologia di sistemi innovativi per il riscaldamento moderno  
e il solare termico

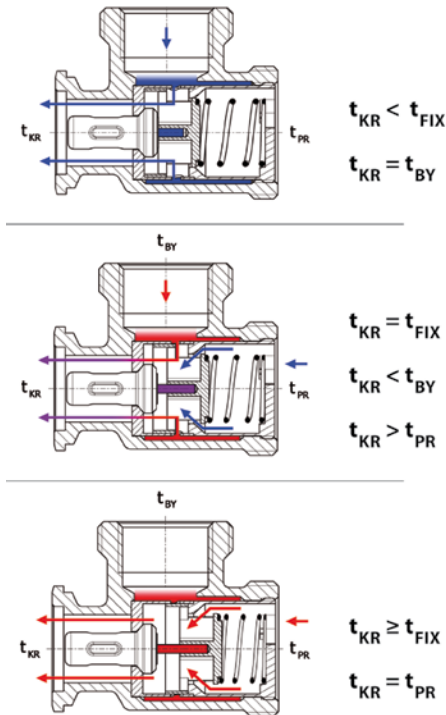



Temperature

$t_{BY}$  = bypass

$t_{PR}$  = ritorno accumulatore tampone

$t_{KR}$  = ritorno caldaia

$t_{FIX}$  = temperatura d'apertura

- impianti di riscaldamento con innalzamento temperatura di ritorno
- caldaie a combustibile solido, impianti a legna / caminetti

### Valvola di termoregolazione con bypass automatico

1. Fino a quando la temperatura dell'acqua nel circuito caldaia rimane al di sotto della temperatura di apertura della valvola di regolazione, viene bloccato l'accesso all'accumulatore tampone. La pompa fa circolare l'acqua nel circuito caldaia oltre il bypass, in tal modo il volume ridotto d'acqua del circuito caldaia può scaldarsi più rapidamente.
2. Quando il circuito caldaia raggiunge la temperatura d'apertura della valvola di regolazione, il bypass riduce la portata ed apre il circuito dell'accumulatore tampone. L'acqua fredda dal ritorno dell'accumulatore a tampone si mescola con l'acqua calda del circuito caldaia nella valvola di regolazione. In tal modo la temperatura di ritorno nel circuito caldaia raggiunge il livello desiderato evitando la formazione di condensa all'interno della caldaia.
3. Qualora la temperatura di ritorno dell'accumulatore tampone superi la temperatura d'apertura, la valvola di regolazione chiude completamente il bypass. L'acqua proveniente dal circuito tampone fluisce quindi direttamente nel circuito caldaia.

### Attenzione:

Se la potenza della caldaia viene regolata in funzione della temperatura caldaia, la caldaia dovrebbe riscaldarsi di 20 °C in più rispetto alla temperatura d'apertura dell'innalzamento della temperatura di ritorno! In caso contrario la caldaia riduce la potenza ancor prima che la valvola termica si apra completamente.

### Varianti di montaggio

Montaggio separato della raccorderia nel ritorno e nella mandata.

La variante di montaggio 2 permette di bloccare facilmente il generatore di calore senza l'impiego di ulteriori valvole d'intercettazione. Durante il montaggio fare attenzione alla posizione del gruppo di sicurezza.

Elementi aggiuntivi necessari:

1 × guarnizione, 1 × elemento filettato e 1 × avvitamento pompe (vedi la tabella a pagina 3)

Variante di montaggio 1

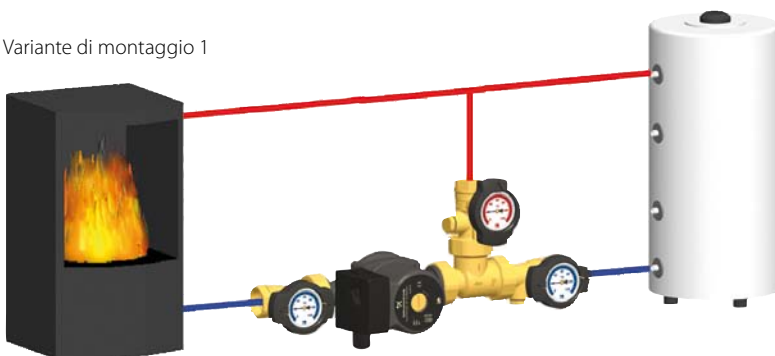

Variante di montaggio 2

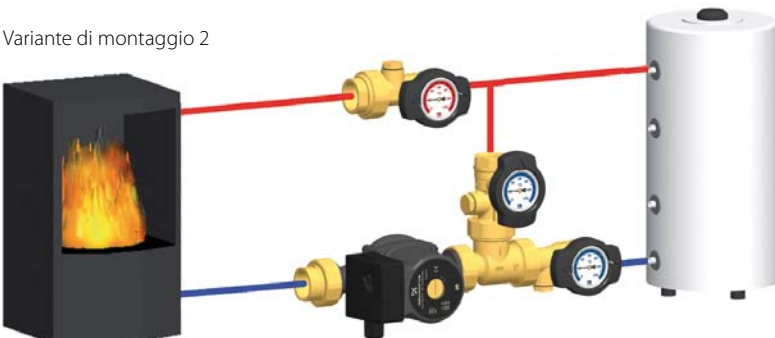

# Dati tecnici



	RHT DN 20	RHT DN 25
<b>Materiale</b>		
Raccorderia	Ottone	Ottone
Guarnizione	EPDM/NBR	EPDM/NBR
<b>Dati tecnici</b>		
Pressione max.	6 bar	6 bar
Temperatura max.	110 °C	110 °C
Valore Kvs [m <sup>3</sup> /h]	3,2	7,4
<b>Dimensioni</b>		
Attacchi	3/4" filettatura femmina	1" filettatura femmina
Larghezza totale	337 mm	428 mm
Montaggio	112 mm	128 mm

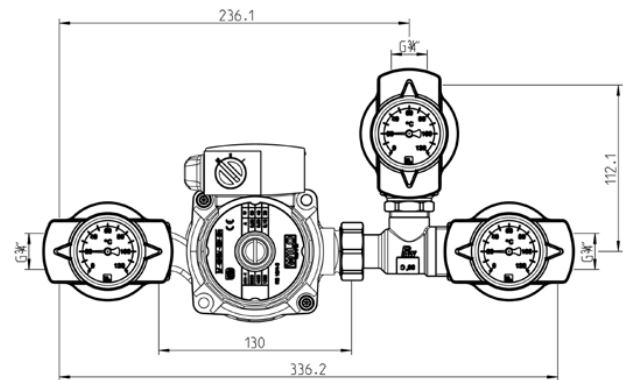

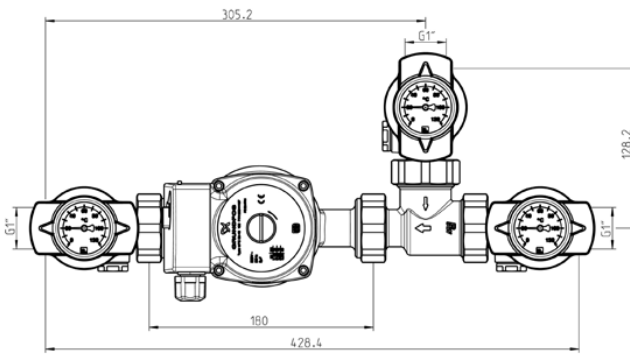

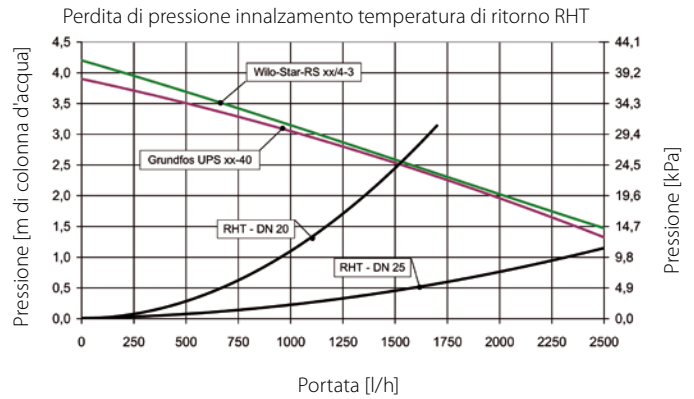

Immagine	Articolo	Cod. art.
	<b>Guarnizione, senza amianto</b> Diametro nominale	
	<b>DN 20</b>	<b>2057</b>
	<b>DN 25</b>	<b>2157</b>
	<b>Elemento filettato</b> Diametro filettatura femmina filettatura maschio	
	<b>DN 20</b> 3/4" 1"	<b>2053</b>
	<b>DN 25</b> 1" 1 1/2"	<b>2153</b>
	<b>Raccordo a vite per pompa</b> con dado, inserto, e guarnizione Diametro filettatura femmina	
	<b>DN 20</b> 3/4"	<b>2049</b>
	<b>DN 25</b> 1"	<b>2149</b>

Immagine	Articolo	corris- ponde a	Cod. art.
	<p><b>Innalzamento temperatura di ritorno RHT-DN 20</b> Raccorderia con pompa arrestabile costituita da:</p> <ul style="list-style-type: none"> <li>• Pompa</li> <li>• Valvola di regolazione con temperatura di apertura 50/55/60 °C (± 3K)</li> <li>• 1 valvola con termometro estraibile a quadrante rosso, integrato nella maniglia</li> <li>• 2 valvole con termometro estraibile a quadrante blu, integrato nella maniglia</li> </ul>		
<p><b>RH50T-20</b> Temperatura di apertura 50 °C</p>	<p><b>Wilo Star-RS 15/4</b>, a 3 stadi</p>	B	<b>960250WI4</b>
	<p><b>Grundfos UPS 15-40</b>, a 3 stadi</p>	B	<b>960250GR4</b>
	<p><b>per pompe con 1" fil. maschio x 130 mm</b></p>		<b>960250</b>
<p><b>RH55T-20</b> Temperatura di apertura 55 °C</p>	<p><b>Wilo Star-RS 15/4</b>, a 3 stadi</p>	B	<b>960255WI4</b>
	<p><b>Grundfos UPS 15-40</b>, a 3 stadi</p>	B	<b>960255GR4</b>
	<p><b>per pompe con 1" fil. maschio x 130 mm</b></p>		<b>960255</b>
<p><b>RH60T-20</b> Temperatura di apertura 60 °C</p>	<p><b>Wilo Star-RS 15/4</b>, a 3 stadi</p>	B	<b>960260WI4</b>
	<p><b>Grundfos UPS 15-40</b>, a 3 stadi</p>	B	<b>960260GR4</b>
	<p><b>per pompe con 1" fil. maschio x 130 mm</b></p>		<b>960260</b>
	<p><b>Innalzamento temperatura di ritorno RHT-DN 25</b> Raccorderia con pompa arrestabile costituita da:</p> <ul style="list-style-type: none"> <li>• Pompa</li> <li>• Valvola di regolazione con temperatura di apertura 50/55/60 °C (± 3K)</li> <li>• 1 valvola con termometro estraibile a quadrante rosso, integrato nella maniglia</li> <li>• 2 valvole con termometro estraibile a quadrante blu, integrato nella maniglia</li> </ul>		
<p><b>RH50T-25</b> Temperatura di apertura 50 °C</p>	<p><b>Wilo Star-RS 25/4-3</b>, a 3 stadi</p>	B	<b>961250WI4</b>
	<p><b>Grundfos UPS 25-40</b>, a 3 stadi</p>	C	<b>961250GR4</b>
	<p><b>per pompe con 1½" fil. maschio x 130 mm</b></p>		<b>961250</b>
<p><b>RH55T-25</b> Temperatura di apertura 55 °C</p>	<p><b>Wilo Star-RS 25/4-3</b>, a 3 stadi</p>	B	<b>961255WI4</b>
	<p><b>Grundfos UPS 25-40</b>, a 3 stadi</p>	C	<b>961255GR4</b>
	<p><b>per pompe con 1½" fil. maschio x 130 mm</b></p>		<b>961255</b>
<p><b>RH60T-25</b> Temperatura di apertura 60 °C</p>	<p><b>Wilo Star-RS 25/4-3</b>, a 3 stadi</p>	B	<b>961260WI4</b>
	<p><b>Grundfos UPS 25-40</b>, a 3 stadi</p>	C	<b>961260GR4</b>
	<p><b>per pompe con 1½" fil. maschio x 130 mm</b></p>		<b>961260</b>
	<p><b>Raccordi ad anello tagliente 3/4" DN 20</b> ¾" fil. maschio autosigillante con anello torico, boccia di rinforzo, adatto anche per tubi di rame flessibili. Resistente a temperature fino a 150 °C.</p>		
	<p><b>Raccordo ad anello tagliente ¾" x 12 mm</b></p>		<b>561012</b>
	<p><b>Raccordo ad anello tagliente ¾" x 15 mm</b></p>		<b>561215</b>
	<p><b>Raccordo ad anello tagliente ¾" x 18 mm</b></p>		<b>561218</b>
	<p><b>Raccordo ad anello tagliente ¾" x 22 mm</b></p>		<b>561222</b>
	<p><b>Raccordi ad anello tagliente 1" DN 25</b> 1" fil. maschio autosigillante con anello torico, boccia di rinforzo, adatto anche per tubi di rame flessibili. Resistente a temperature fino a 150 °C.</p>		
	<p><b>Raccordo ad anello tagliente 1" x 15 mm</b></p>		<b>562915</b>
	<p><b>Raccordo ad anello tagliente 1" x 18 mm</b></p>		<b>562918</b>
	<p><b>Raccordo ad anello tagliente 1" x 22 mm</b></p>		<b>562922</b>